



Napoli,



15 GEN. 2010

ORDINE DI SERVIZIO N. 5

Oggetto: attivazione nuova sede ferroviaria Torre Annunziata – Pompei Santuario, della linea Napoli – Scafati - -Poggiomarino. Impianto trazione elettrica binario dispari

Il giorno 16 gennaio 2010 sarà attivato l'impianto di linea aerea del binario dei treni dispari sulla tratta Torre Annunziata – Boscotrecase facente parte della linea ferroviaria, in nuova sede, tra le stazioni di Torre Annunziata e Pompei Santuario.

Detto binario sarà alimentato assieme al binario dei treni pari, già attivato con ods n. 288 del 17 dicembre 2009, costituendo, così, una sola zona elettrica alimentata, lato Napoli, dalla sottostazione elettrica di Torre Annunziata, mediante l'alimentatore n. 13 e il sezionatore elettrico n.13, e lato Poggiomarino dalla sottostazione elettrica di Scafati.

Come riportato nell'allegato schema, la separazione elettrica tra detti binari pari e dispari e il piazzale della stazione di Torre Annunziata avviene mediante il sezionatore a comando elettrico n. 66, già esistente e manovrabile localmente e in telecomando.

Stazione di Boscotrecase

Lato Torre Annunziata, lato mare, è installato il sezionatore n. 2, che seziona contemporaneamente sia il binario dispari che quello pari, collegati tra loro da alimentatore.

Lato Pompei è installato il sezionatore di linea n. 4 che seziona il binario pari lato Boscoreale

L'impianto di asservimento fra le sottostazioni elettriche di conversione di Torre Annunziata e Scafati allo stato attuale non è presente.

In allegato è riportato lo schema relativo alla configurazione del nuovo tratto di linea Torre Annunziata – Pompei che annulla e sostituisce quello comunicato con O.d.S. n° 288 del 17/12/2009.

Tutti gli aggiornamenti schematici successivi saranno regolamentati mediante nuovi O.D.S.

IL DIRETTORE DI ESERCIZIO

(dott. ing Arturo BORRELLI)

Destinatari:
U.O. RETE, MOV, INGI, TESE

Ordine di Servizio N. <u>5</u>	Direzione ESERCIZIO	U.O. INGI/PIT/TRZ
--------------------------------------	---------------------	-------------------

Circumvesuviana s.r.l. a socio unico

Società soggetta all'attività di direzione e coordinamento della Regione Campania

CORSO GARIBALDI 387 - 80142 NAPOLI - TELEFONO +390817722111 FAX +390817722450

CAPITALE SOCIALE € 50.000,00 I.V. - C.F. E P.I.V.A. 07608220633 - REGISTRO IMPRESE DI NAPOLI N. 119453/2000 - R.E.A. N. 640389

www.vesuviana.it - circum@vesuviana.it

NUOVO SCHEMA DI ALIMENTAZIONE TE

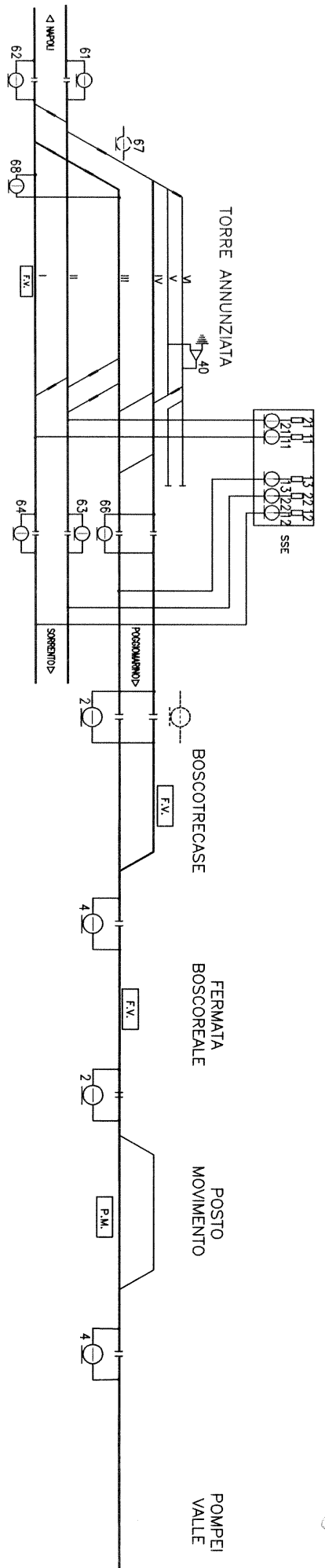

LEGENDA

	Sezionatore Motorizzato chiuso		Sezionatore Motorizzato aperto
	Sezionatore Manuale chiuso		Sezionatore Manuale aperto
	Sezionatore motorizzato installato ma non utilizzabile		Isolatore di Sezione
			commutatore a lama di terra

[Handwritten signature]

[Handwritten signature]